

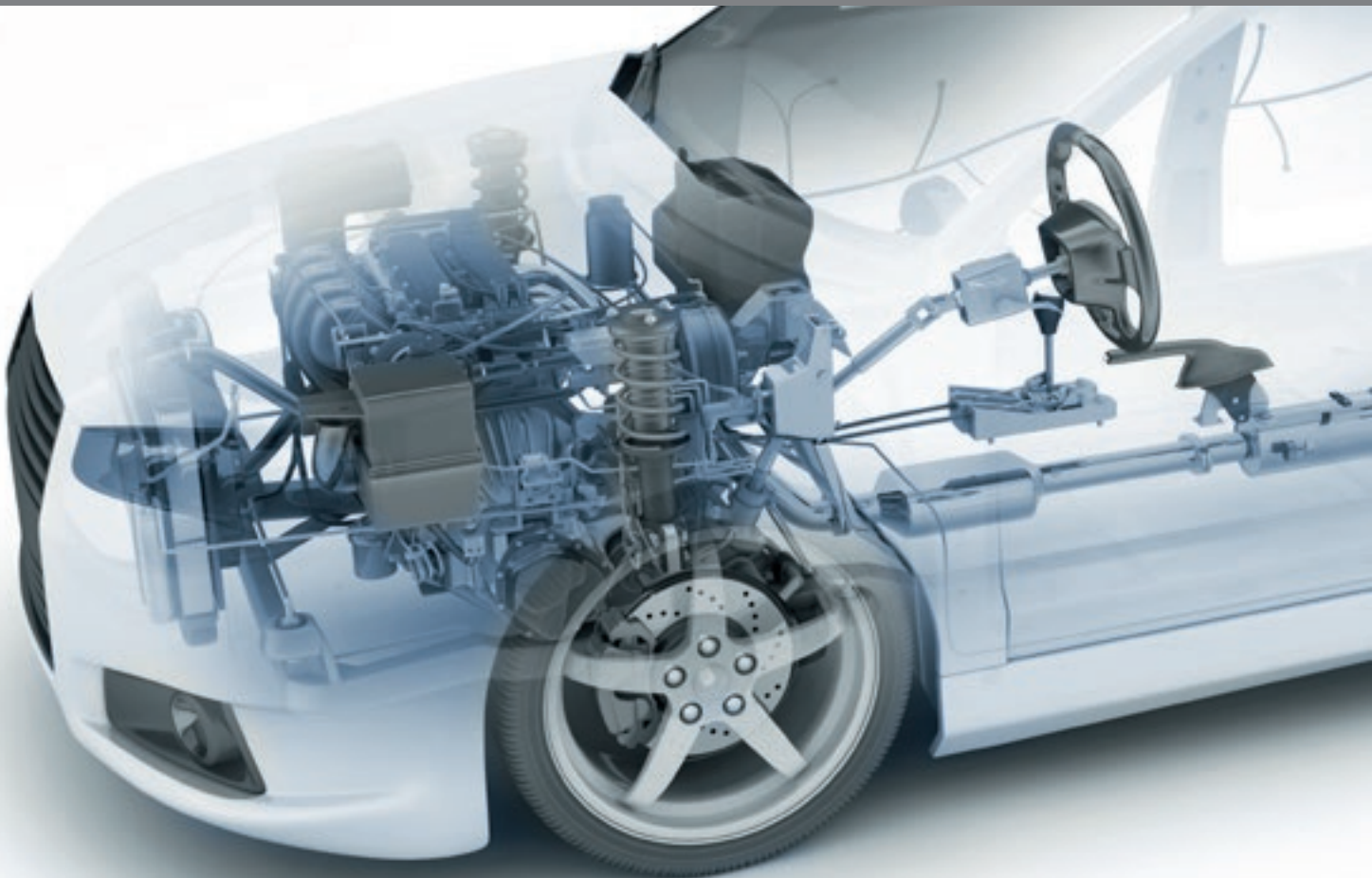

# Hochqualitative Systemreiniger und Reinigungszusätze

Zeit sparen, Umsatz steigern und Kunden zufriedenstellen: durch eine einfache und nachhaltige Leistungssteigerung für Benzin- und Dieselmotoren, Getriebe, Verbrennungsmotoren, Hybridmotoren, Kühl- und Klimaanlage



# Vertrauen Sie auf Qualität!

**One Shot 2 (S. 9)**  
Schnellwirkendes Lösungsmittel zum Reinigen und Lösen von blockierten Drosselklappen – Tuluolfrei

**One Shot (S. 8)**  
Schnellwirkendes Lösungsmittel zum Reinigen und Lösen von blockierten Drosselklappen

**Oil Enhancer Plus (S. 11)**  
Verbessert die Ölqualität

**Engine Flush (S. 10)**  
Ölspülung mit fortschrittlicher Formulierung

**Radiator Flush (S. 13)**  
Entfernt unerwünschte, im Kühlsystem befindliche Ölbestandteile

**Radiator Oil Emulsifier (S. 12)**  
Entfernt emulgierte Öle aus Kühlsystemen

**Radiator Stop Leak (S. 15)**  
Versiegelt Lecks und schützt das Kühlsystem

**Engine Stop Leak (S. 14)**  
Schützt vor Ölleckagen am Motor

**Gearbox Stop Leak (S. 15)**  
Schützt vor Ölleckagen am Getriebe

**DPF Cleaner Foam (S. 17)**  
Reiniger für Dieselpartikelfilter im eingebauten Zustand

**DPF Cleaner Ultra (S. 18)**  
Kraftstoffadditiv zur Unterstützung der DPF-Regeneration und zur Langzeitpflege

**Fuel Guard 2 (S. 5)**  
Reiniger für Benzin, Diesel und Hybrid mit langanhaltender Wirkung

**Petrol One Shot 2 (S. 6)**  
Multifunktionaler Injektorenreiniger für das Benzin-verbrennungssystem

**Diesel One Shot 2 (S. 7)**  
Reiniger und Schmiermittel für das Diesel-verbrennungssystem

**Fleet Treat 950 (S. 21)**  
Zur Behandlung von wasser- und organisch kontaminierten Kraftstoffen

**Diesel Anti-Wax 2 (S. 20)**  
Schützt Dieselmotoren vor dem Versulzen bei niedrigen Temperaturen und reinigt Dieseltanks

## Steigern Sie mit Premium-Produkten Ihren Umsatz und schonen Sie gleichzeitig die Umwelt





Mit Qualitätsprodukten von KENT profitieren Sie mehrfach: egal ob Arbeitsabläufe verbessern, Umsatz, Kundenzufriedenheit oder Loyalität generieren – das können Sie nur mit Premiumprodukten und -lösungen erreichen. KENT verfügt über mehr als 75 Jahre Erfahrung in der Automotive-Branche und ist sich der Bedeutung von praktischen Lösungen für Wartungsprobleme bewusst. Die leistungsorientierten Produkte von KENT sind einzigartig auf dem umkämpften Markt der Additive und Reiniger. Mehr als je zuvor werden heute Motoren und Kraftstoffsysteme bis ans Leistungslimit gebracht. Die KENT Additiv-Serie wurde entwickelt, um Motoren, Getriebe, Einspritzsysteme, DPF, Kraftstoff- und Kühlsysteme zu reinigen und deren Leistungsfähigkeit zu steigern und zu optimieren oder auch Prophylaxe zu betreiben.

Von Petrol One Shot bis zum DPF Cleaner Ultra, von Fuel Guard bis Oil Enhancer Plus, KENT bietet Produkte, die schädliche Ablagerungen im Kraftstoffsystem, welche die Leistung und die Effizienz des Fahrzeugs verringern können, verhindern. KENT bietet außerdem Produkte zur Reinigung des Ölsystems und zur Reduzierung von Verunreinigungen bei frischem Öl an. Eine große Auswahl, die auch Reiniger für das Kühlsystem beinhaltet – alle Produkte sind so formuliert, dass Sie Ihren Kunden ein besonderes Erlebnis bieten können.

### Erklärung der Symbole

-  Hybridfahrzeuge
-  Benzin
-  Diesel
-  Motor
-  Getriebe
-  Kühlsystem

### Farbkodierung der Kappen

-  Benzin & Diesel
-  Benzin
-  Diesel
-  Motor

# Erhöhen Sie die Verbrennungs-effizienz mit KENT Fuel Guard 2!

Benzin, Diesel & Hybrid

## Unser innovatives Premium-Kraftstoffadditiv – für mehr als nur Kraftstoffverbesserung

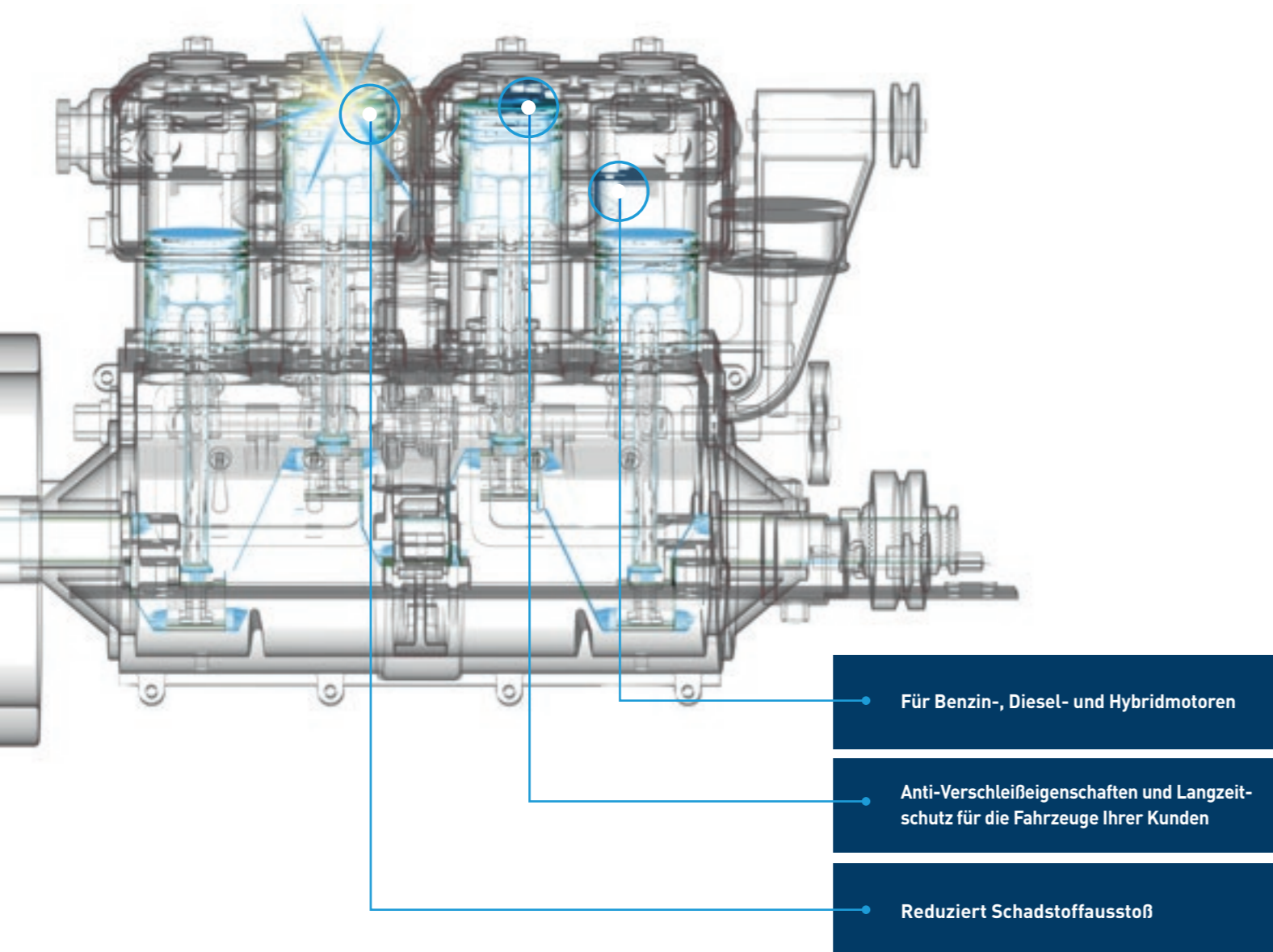

Benzin, Diesel & Hybrid

## Fuel Guard 2

Ein einzigartiges und leistungsstarkes Reinigungsmittel zur Pflege und Wartung des Kraftstoffsystems und anderen Motorkomponenten von Benzin-, Diesel- und Hybridmotoren. Schmiert und schützt vor Korrosion.

### Sie profitieren von

- ✓ der Möglichkeit, Kohlenstoffablagerungen und Ascherückstände effektiv zu lösen und diese dann über das System zur Verbrennung zu führen
- ✓ verbesserter Schmierung, Anti-Verschleiß-, Anti-Oxidations- und Anti-Korrosionseigenschaften
- ✓ der Bindung von Wasser im Kraftstoffsystem und damit Schutz vor Korrosion und Vorbeugung gegen Wachstum von Mikroorganismen
- ✓ effektiver Verbesserung der Emissionswerte – bestätigt und zertifiziert vom TÜV Thüringen



### Weitere Vorteile

- ✓ Für Benzin-, Diesel- und Hybridmotoren geeignet – geringere Lagerhaltung
- ✓ Sichere Anwendung bei Katalysatoren, kompatibel mit HDI Motoren, Dieselmotoren mit und ohne Rußpartikelfilter
- ✓ Schmiert die Kraftstoffsystemkomponenten – verlängert die Lebensdauer von Kraftstoffpumpe und Injektoren
- ✓ Bindet Wasser im Kraftstoffsystem – verhindert Korrosion und mikrobielle Kontamination
- ✓ Nicht auf Aschebasis – scheuert nicht und hinterlässt damit keine Schäden an Motorteilen, reduziert Ablagerungen an Einlassventilen und Kraftstoffeinspritzanlage
- ✓ Enthält Antioxidantien – verringert die Ablagerung von Lack-, Teer- und Gummirückständen

Artikel-Nr. 83970	250 ml	Flasche
Artikel-Nr. 83975	5 Liter	Dose
Artikel-Nr. 83977	200 Liter	Fass



# Hochqualitative Schnellreinigung



## Diesel One Shot 2

Ein spezieller, effektiver und schnellwirkender Reiniger für Dieselmotoren als Ergänzung zur Langzeitbehandlung mit KENT Fuel Guard 2. Neue, verbesserte Formulierung – Euro 6 (und niedriger) konform. Auch für Hybridmotoren geeignet.

- ✓ Hergestellt mit einem Kohlenstoff und Asche dispergierendem Additiv, das den Peugeot „DW10 Injector Fouling Test“ Anforderungen entspricht
- ✓ Erhöhter Anteil an aschefreien Dispergier- und Reinigungsadditiven – zur besseren Beseitigung und Dispergierung von Kohlenstoff- und Ascheablagerungen
- ✓ Erhöht die Cetanzahl – verbessert Kaltstartverhalten und reduziert CO-, HC- und NOx Ausstoß
- ✓ „Low SAPS“ (niedriger Sulfatasche- Phosphor- und Schwefelgehalt) – schmiert die Komponenten des Kraftstoffsystems
- ✓ Ohne aromatische Kohlenwasserstoffe – minimiert Gesundheitsgefahren und verbessert somit die Sicherheit am Arbeitsplatz – senkt die Umweltbelastung und reduziert NOx Emissionen
- ✓ Hoher Flammpunkt – nicht als entzündlich eingestuft
- ✓ Für Hybridfahrzeuge geeignet - erhält/verbessert die Oxidationsstabilität

Artikel-Nr. 84595      250 ml      Flasche



## Benzin & Hybrid

## Petrol One Shot 2

Ein spezieller, effektiver und schnellwirkender Reiniger für Benzinmotoren als Ergänzung zur Langzeitbehandlung mit KENT Fuel Guard 2. Neue, verbesserte Formulierung – Euro 6 (und niedriger) konform. Auch für Hybrid-Motoren geeignet.

- ✓ Getestet unter «VW Waterboxer Inlet Valve Sticking Test» Bedingungen – Euro 6 konformes Additiv
- ✓ Höherer Anteil von Dispergier- und Reinigungsadditiven – effektiver Reiniger für alle Teile der Kraftstoffversorgung
- ✓ Verbesserte Beseitigung und Auflösung von Kohlenstoff- und Ascheablagerungen – reinigt die Injektoren
- ✓ Verbesserte Wasserabsorbierung – transportiert Wasser über das Verbrennungssystem
- ✓ Besonders niedriger Gehalt an aromatischen Kohlenwasserstoffen – reduzierte NOx Emissionen
- ✓ Hoher Flammpunkt – nicht als entzündlich eingestuft
- ✓ Für Hybridfahrzeuge geeignet - erhält/verbessert die Oxidationsstabilität (keine Kraftstoffverschlechterung)

Artikel-Nr. 84594      250 ml      Flasche



Enthält keine aromatische Kohlenwasserstoffe – gut für die Umwelt

Verbesserte Beseitigung und Auflösung von Kohlenstoff- und Ascheablagerungen

„Low SAPS“ Anti-Verschleiß- und Friction Modifier-Formulierung

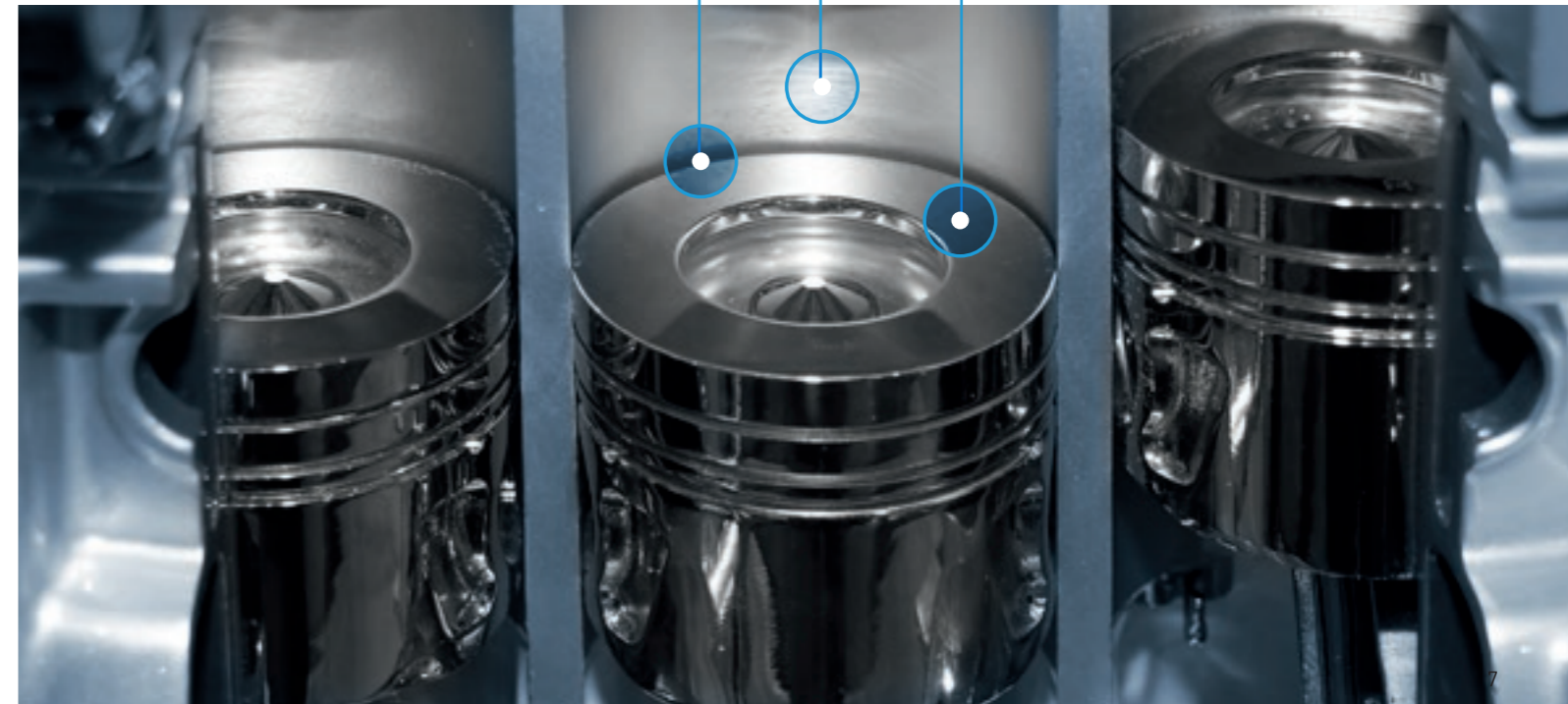



## Hocheffektive Reinigung der Luftansaugseite von Injektoren und Drosselklappen

Benzin &amp; Hybrid



### One Shot

Ein sehr kräftiger und schnellwirkender Reiniger für die Luftansaugseite von Benzineinspritzsystemen und Drosselklappen. Das hervorragende Ergebnis trägt zur effektiven Verbesserung Ihrer Arbeitsabläufe bei.

- ✓ Hochdrucksprühstrahl – bläst gelöste Lack-, Gummi- und Fettrückstände weg
- ✓ Trocknet schnell – hinterlässt keinen öligen Film
- ✓ Sicher auf Katalysatoren & Lambdasonde – keine Folgeschäden
- ✓ Für alle Benzinmotoren geeignet – weniger Produkte auf Lager
- ✓ Befreit Vergaserventile, Kolben und bewegliche Teile von Verschmutzungen und Ablagerungen – der Motor läuft weich und effizient

Artikel-Nr. 83915    500 ml    Sprühdose



### One Shot 2



Ein sehr kräftiger und schnellwirkender Reiniger für die Luftansaugseite von Benzineinspritzsystemen und Drosselklappen als toluolfreie Formulierung. Das hervorragende Ergebnis trägt zur effektiven Verbesserung Ihrer Arbeitsabläufe bei.

- ✓ Hochdrucksprühstrahl – bläst gelöste Lack-, Gummi- und Fettrückstände weg
- ✓ Trocknet schnell – hinterlässt keinen öligen Film
- ✓ Sicher auf Katalysatoren & Lambdasonde – keine Folgeschäden
- ✓ Für alle Benzinmotoren geeignet – weniger Produkte auf Lager
- ✓ Befreit Vergaserventile, Kolben und bewegliche Teile – der Motor läuft weich und effizient

Artikel-Nr. 84835    500 ml    Sprühdose

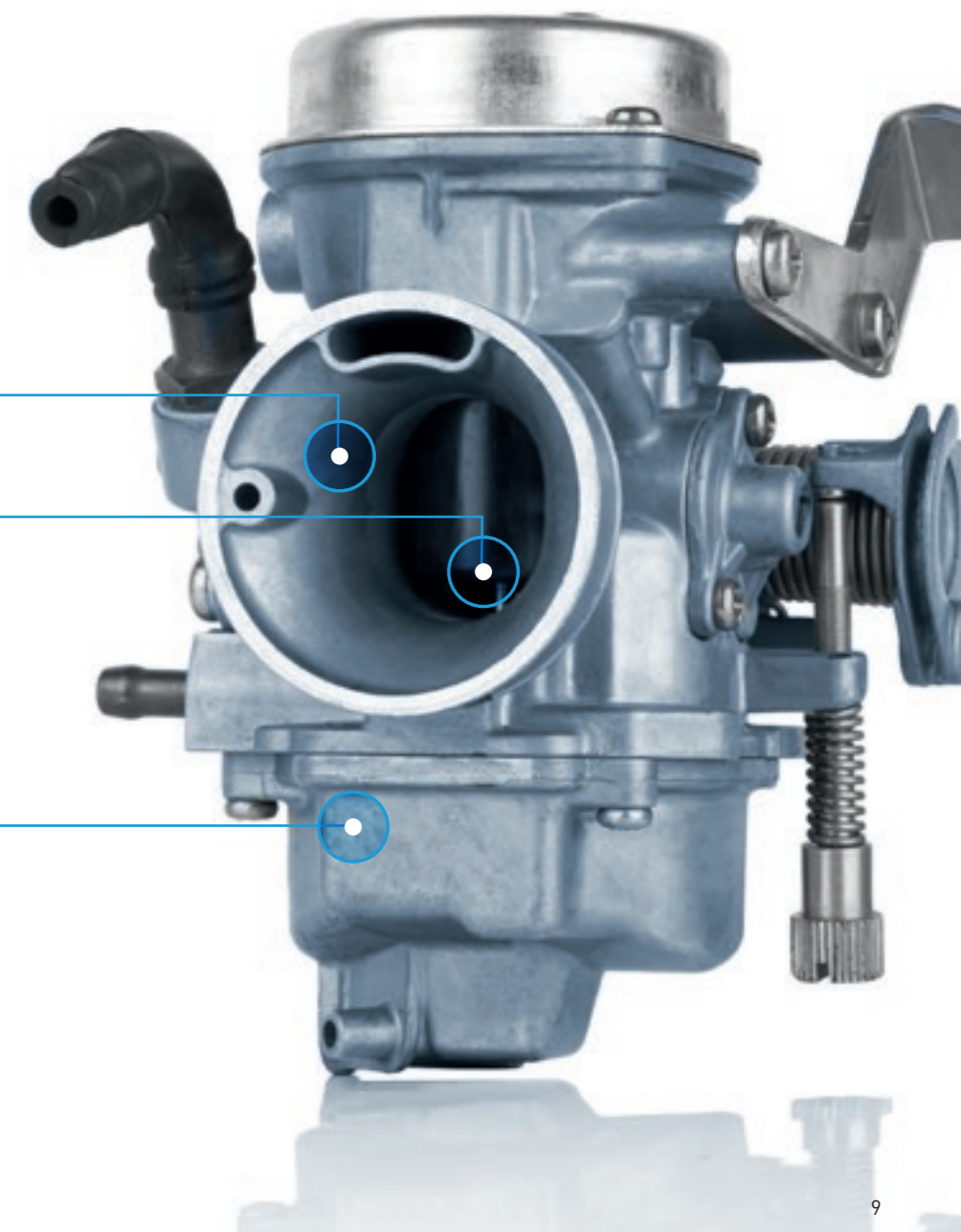

Reinigt Vergaserventile

Löst Asche- und Schlammrückstände

Trocknet schnell und hinterlässt keinen öligen Film

# Reinigung, Schmierung und Qualitätsverbesserung des Motoröls

Motor & Hybrid



## Engine Flush

Eine Mischung aus hoch-raffiniertem Mineralöl, Schmiermittel-Additiven, Dispergier- und Reinigungsmitteln, pflanzlichen Estern und Emulgatoren. Entwickelt, um Feuchtigkeit, Schmutz und Kohlenstoffablagerungen aus dem Verbrennungsmotor zu entfernen.

- ✓ Erhält die Motoröl-Viskosität – Ölfilmfestigkeit und Schmiereigenschaften bleiben erhalten
- ✓ Absorbiert Wasser im Ölkreislauf – verringert das Korrosionsrisiko
- ✓ Frei von aggressiven Lösungsmitteln – keine Schädigung von Motorkomponenten
- ✓ Enthält Additive, die wirksam Schlammablagerungen und Kohlenstoffe binden – löst verklebte Kolbenringe und verbessert die Kompression
- ✓ Mit Anti-Verschleiß-Zusätzen – schützt Motorkomponenten während der Reinigung
- ✓ Hoher Flammpunkt – nicht als entzündlich eingestuft, Transport und Lagerung problemlos

Artikel-Nr. 86119    250 ml    Flasche

## Oil Enhancer Plus

Ein Additiv zur Verbesserung der Ölqualität für alle Motoröle insbesondere für Verbrennungsmotoren mit Start/Stop Automatik.



- ✓ Auffrischung ausgelaugter Additive im Motoröl – stellt die Motorölqualität wieder her
- ✓ Anti-Oxidantien verhindern thermisches Überhitzen – verringert Wärmealterung von Motorölen
- ✓ Erhält Schmierung und Kühlung – mindert Verschleiß
- ✓ Hilft, festsitzende Kolbenringe zu lösen – verbessert Öldruck und Motorleistung

Artikel-Nr. 86640    250 ml    Flasche

Verringert die Abnutzung von beweglichen Teilen

Bricht Kohlenstoffablagerungen und Schlammrückstände auf

Reduziert blauen Dunst und Motorgeräusche

Verbessert die Schmierung

Hilft festsitzende Kolbenringe zu lösen

Absorbiert effektiv Wasser im Ölkreislauf

Erhält die Motoröl-Viskosität

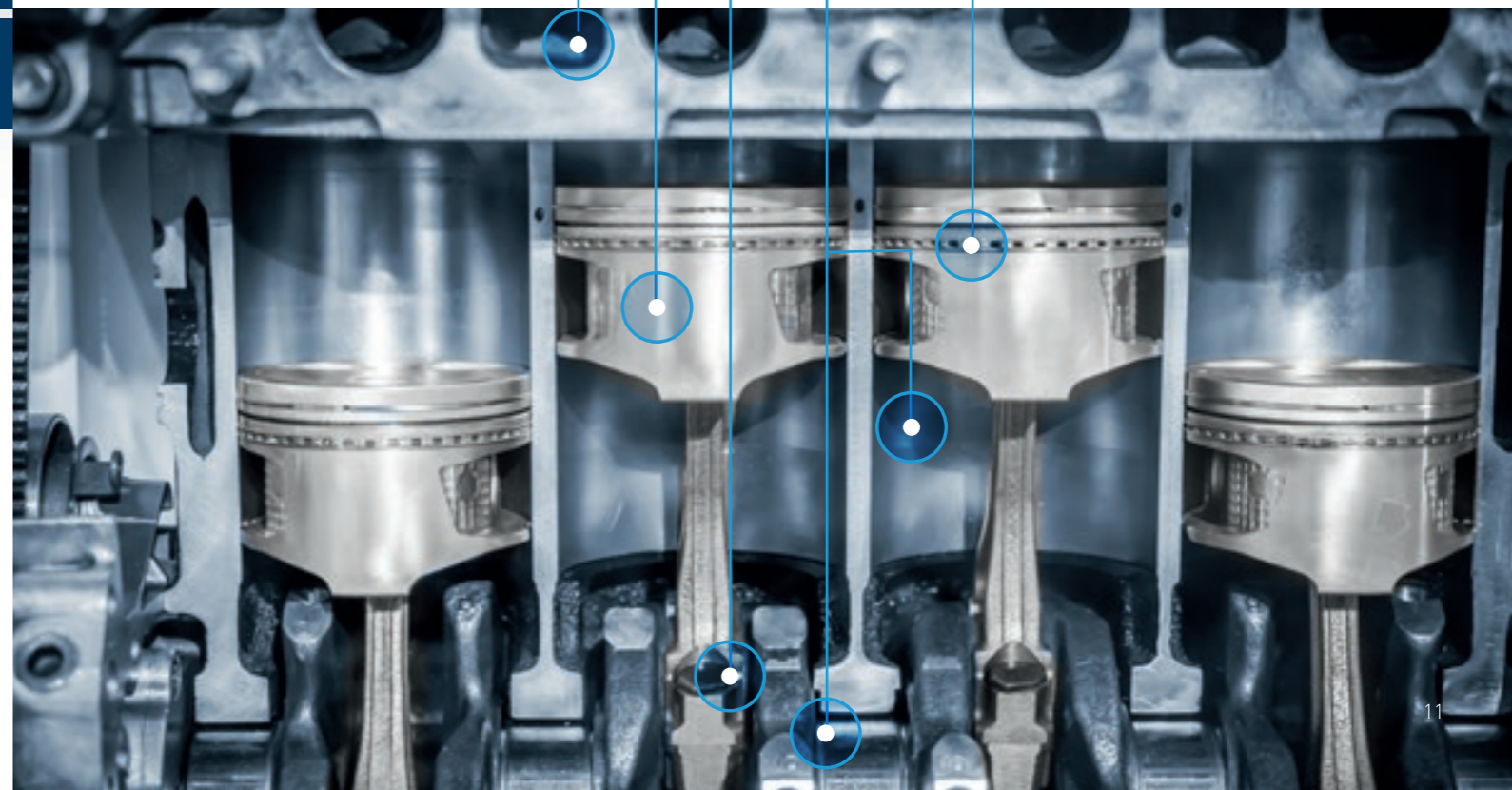



# Premium Reinigungs- produkte für Kühlsysteme – ohne Demontage



## Radiator Oil Emulsifier

Eine innovative Mischung hochwirksamer Chemikalien, die durch Zylinderkopfschäden oder Schäden im Öl/Wasserkühler ins Kühlsystem gelangtes Öl binden und ausschwemmen. Für alle Arten von Kühlsystemen geeignet.

- ✓ Verwendbar in allen Kühlsystemen – spart Zeit beim Reinigungsprozess
- ✓ Schnelle Wirkung – verbessert die Leistung des Kühlsystems
- ✓ Enthält kraftvolle Additive – bindet alle Öle im System durch Emulgieren
- ✓ Reinigt das gesamte Kühlsystem in einer Anwendung – verringert das Überhitzungsrisiko

Artikel-Nr. 84666    250 ml    Flasche



## Radiator Flush

Eine Mischung hochwirksamer Chemikalien zur Entfernung von Oxidation und Korrosion in Kühlsystemen.

- ✓ Verwendbar in allen Kühlsystemen – mehr Zeitersparnis
- ✓ Schnelle Wirkung – verbessert die Effizienz des Kühlsystems
- ✓ Enthält kraftvolle Zusätze – in geringer Konzentration biologisch abbaubar
- ✓ Nicht aggressiv: ist chloratfrei – verringert das Überhitzungsrisiko

Artikel-Nr. 84667    250 ml    Flasche

Schnell wirksam und zeitsparend

Verbessert die Leistung des Kühlsystems

Für alle Kühlsysteme

Mit kraftvollen Additiven

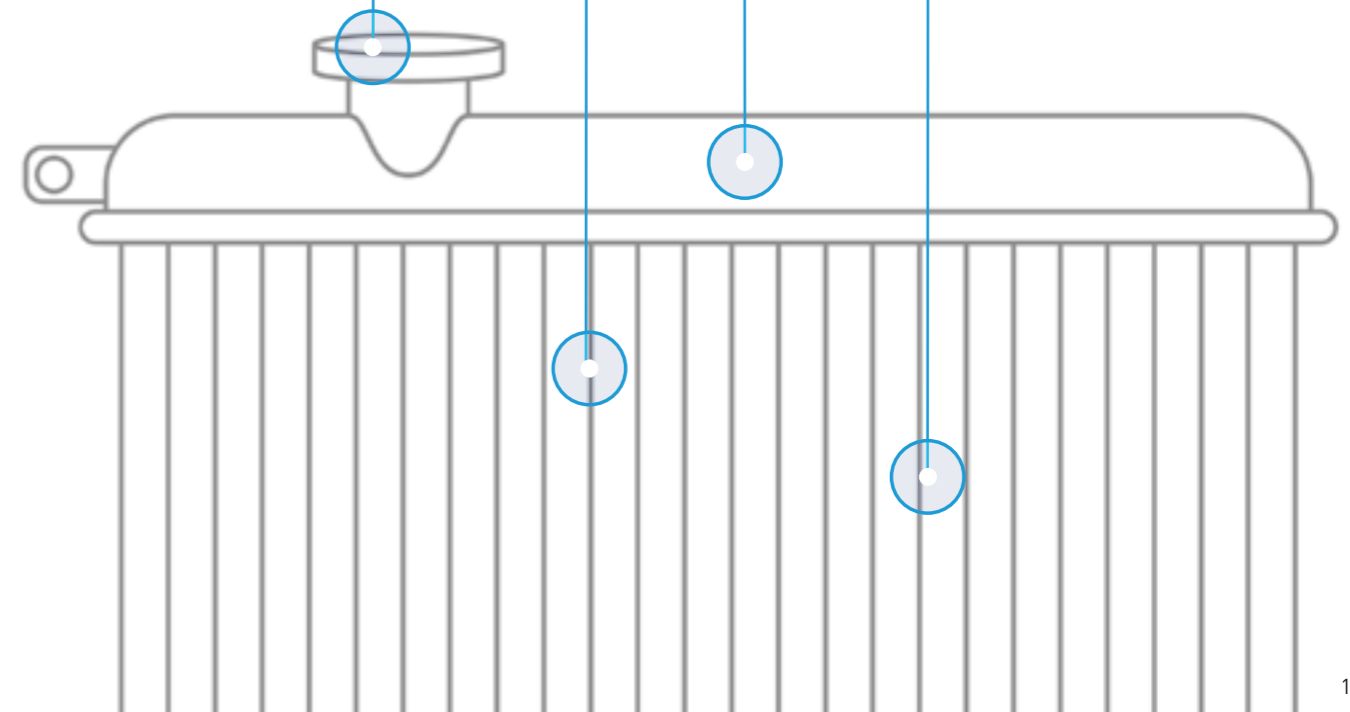

# Verhindern von Öl- und Wasser-Leckagen



Motor, Getriebe & Kühlsystem



## Engine Stop Leak

Additiv zur Revitalisierung von alten Motoröldichtungen, verhindert Leckagen, die durch alte und abgenutzte Dichtungen entstehen können. Auch für Hybridmotoren geeignet.

- Revitalisiert alte Motoröldichtungen – stoppt und verhindert die meisten Ölleckagen, verursacht durch Abnutzung, reduziert den Ölverbrauch und verringert die Abgasbildung
- Wirksam bei vielen Dichtungsmaterialien wie Gummi, Neopren, EPDM, Viton etc. und kompatibel mit herkömmlichen, teil- und vollsynthetischen Motorölen – universell einsetzbar
- Enthält Verschleißschutzwerkstoffe, Detergent- und Dispersant-Additive – das im Schmiermittel für das Kubelgehäuse Additiv-Niveau wird nicht verdünnt
- Kein Ausbau erforderlich – spart Zeit und Geld

Artikel-Nr. 86522    250 ml    Flasche



Die Abbildung zeigt behandelte und unbehandelte Dichtungen. Die Muster wurden mit hohen/niedrigen Temperaturzyklen behandelt.

Dies bietet eine sofortige Hilfe für Ihre Kunden.

Motor, Getriebe & Kühlsystem

## Gearbox Stop Leak

Ein Additiv, das Getriebedichtungen revitalisiert und lästige Ölleckagen verhindert, die durch alte und abgenutzte Dichtungen verursacht werden – somit wird die Dichtheit wieder hergestellt.



- Revitalisiert alte Getriebedichtungen – stoppt und verhindert die meisten Ölleckagen, verursacht durch allgemeine Abnutzung und Verschleiß, und reduziert damit den Ölverbrauch
- Wirksam auf vielen Dichtungsmaterialien wie Gummi, Neopren, EPDM, Viton etc. und kompatibel mit Getriebeölen für manuelle Schaltgetriebe in Benzin- und Dieselmotoren – universell einsetzbar, reduziert Lagerbestand
- Enthält Getriebeöl-Antiverschleiß-, Reinigungs- und Dispergier-Zusätze – die Leistung des Getriebeöls wird nicht beeinträchtigt und die Ölviskosität erhalten
- Kein aufwändiger Ausbau nötig – spart Zeit und Geld

Artikel-Nr. 86523    250 ml    Flasche

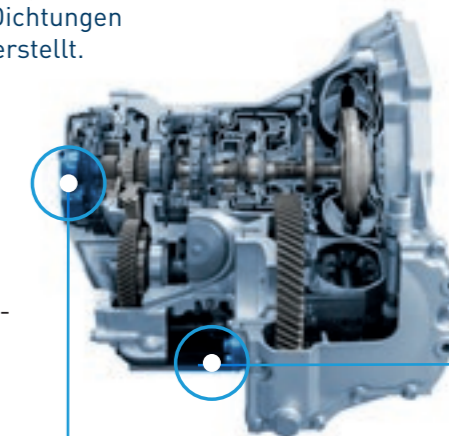

Enthält Getriebeöl-Antiverschleißzusätze

Revitalisierte alte Getriebedichtungen

## Radiator Stop Leak

Ein Kühlsystem-Additiv, das Lecks zuverlässig abdichtet und das System schützt.



- Schützt das System vor Korrosion – verlängert die Lebensdauer der Kühlsystemkomponenten
- Schützt vor Kalkablagerungen – optimiert die Leistung des Kühlsystems
- Schmiert die Wasserpumpe – für eine längere Lebensdauer
- Partikelgröße < 15 Mikron – verhindert Probleme durch verstopfte Rückschlagventile

Artikel-Nr. 86182    250 ml    Dose

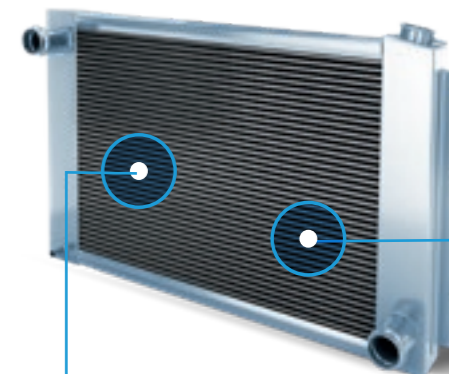

Schnelle und zeitsparende Reparatur aus der Dose

Schützt und dichtet das gesamte Kühlsystem



# Lösungen zur schnellen und einfachen Reinigung von Dieselpartikelfiltern



DPF Reinigung



## DPF Cleaner Foam

Durch seine einzigartige Schaumwirkung dringt der KENT DPF Cleaner Foam tief in den porösen keramischen Wabenkörper des Filters ein. Darüber hinaus sorgt die hohe Lösekraft dafür, dass die gesättigte und fettige Rußsubstanz im Dieselpartikelfilter gründlich gelöst wird.

- ✓ Reiniger zum Lösen von Kohlenstoff- und Ascherückständen in Dieselpartikelfiltern
- ✓ Zur Wiederherstellung der vollen Aufnahmekapazität von Dieselpartikelfiltern
- ✓ Reduziert den Feinstaubausstoß – geringere Umweltbelastung
- ✓ Reinigung ohne Ausbau des Dieselpartikelfilters
- ✓ Geeignet für alle herkömmlichen Dieselpartikelfiltersysteme
- ✓ **Unbedingt zusammen mit dem DPF Cleaner Ultra (86669) anwenden**

Artikel-Nr. 86547

500 ml

Sprühdose

# Schnelle DPF-Reinigung statt komplizierter Ausbau und Austausch!

Ein typisches Beispiel: ein deutlicher Leistungsverlust in Kombination mit erhöhtem Kraftstoffverbrauch und dem Aufleuchten der DPF-Warnleuchte sind die Folgen von einem mit Ruß und Asche verstopften Dieselpartikelfilter. Mit den DPF Reinigungsprodukten von KENT können Sie den Dieselpartikelfilter ohne Ausbau reinigen, was im Vergleich zum teureren Austausch des Dieselpartikelfilters deutlich günstiger ist.

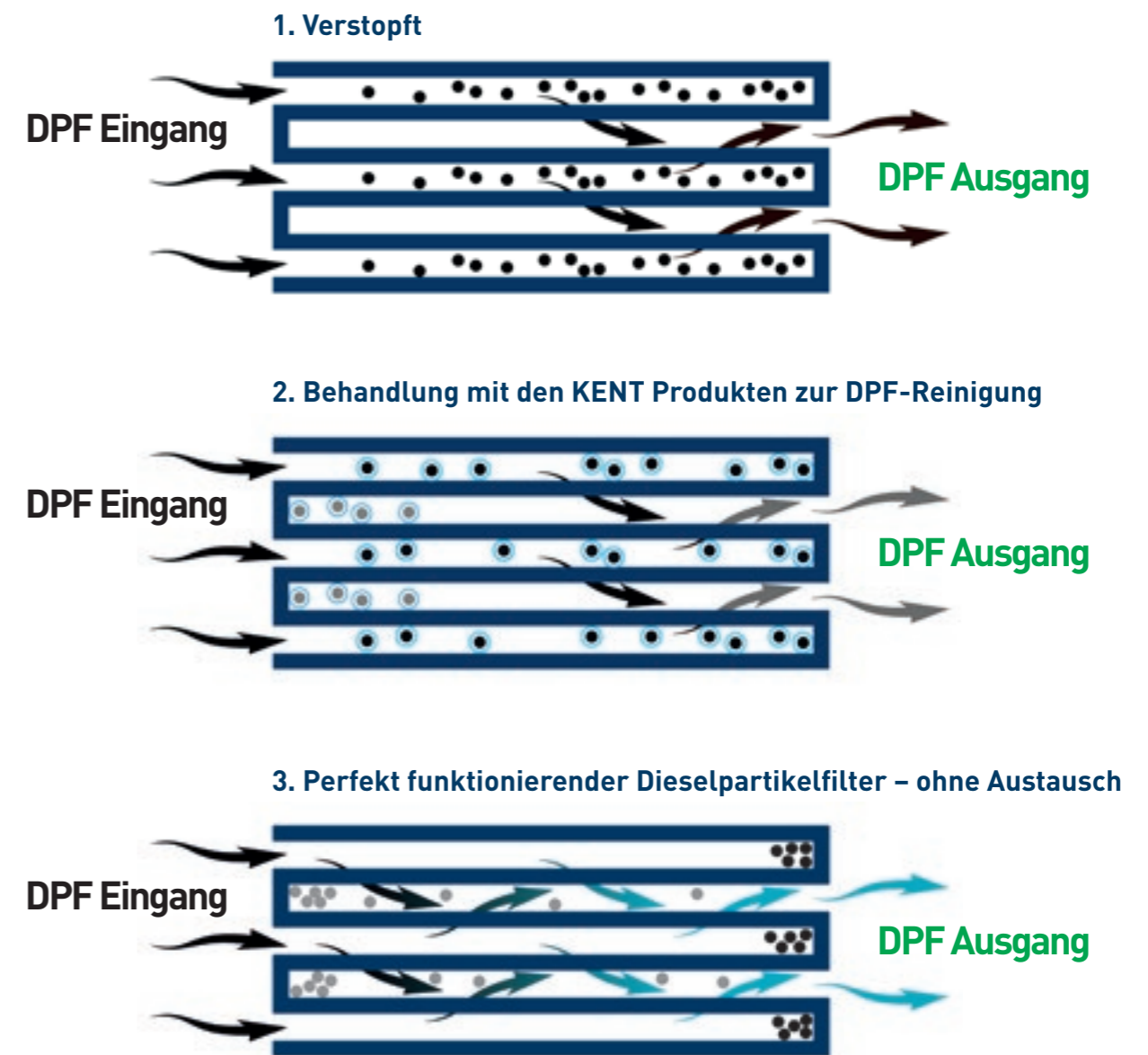

Nach einigen Hundert Kilometern wird automatisch eine DPF-Regeneration durchgeführt, aber wenn die Temperatur des Abgases nicht hoch genug ist, lagern sich Rußpartikel auf dem Dieselpartikelfilter ab und verstopfen ihn. Ein verstopfter Dieselpartikelfilter kann auch zu einer Überhitzung des Turboladers führen.



# DPF Cleaner Ultra

Hilft bei der Regeneration von Dieselpartikelfiltern durch Senkung der Rußabbrandtemperatur. Enthält als Zusatz KENT Fuel Guard 2 als Kraftstoffsystem-Reiniger und zum Langzeitschutz.

- ✔ Senkt die Rußabbrand-Temperatur – unterstützt die DPF-Regeneration
- ✔ Verringert Emissionen – hilft zur Vermeidung weiterer Ausfälle in der Zukunft
- ✔ Enthält KENT Fuel Guard2 – TÜV geprüfter Reiniger, als langfristig „sauber haltenden“ Wirkstoff
- ✔ Bekämpft Ascheablagerungen am Einlassventil – für eine saubere und leistungsstarke Verbrennung
- ✔ Mit bewährter Katalysatortechologie – anwendbar für alle üblichen Diesel-Partikelfiltersysteme
- ✔ Enthält Zusätze, die den Cetanwerterhöhen – besseres Zündverhalten, verbesserte Kaltstarthilfe
- ✔ Geeignet für alle Arten von Dieseldieselkraftstoffen – universelle und sichere Anwendung

Artikel-Nr. 86669      250 ml      Flasche

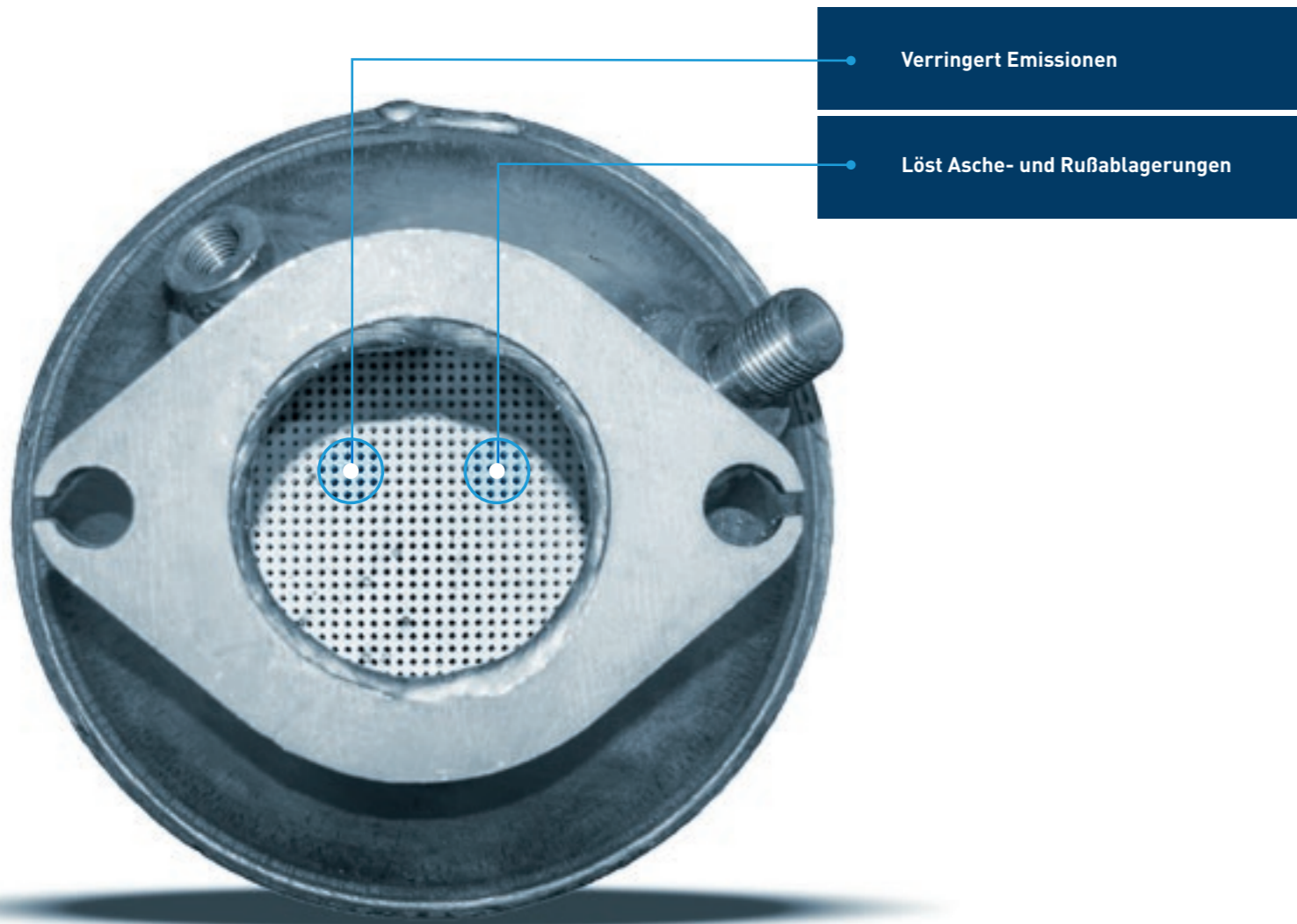

# Profitieren Sie von KENT DPF-Reinigungsprodukten

Überzeugen Sie Ihre Kunden mit innovativen und kostensparenden Lösungen, perfekt auf die individuellen Bedürfnisse angepasst.

Mit dem KENT DPF Cleaner Ultra und dem KENT DPF Cleaner Foam bieten wir Ihnen eine optimale und vollständige Lösung:

- ✔ **Hoher Nutzen, wirtschaftlich und schnell in der Anwendung**
  - ✔ **Kein Austausch, keine Bestellung von Ersatzteilen erforderlich**
- Ihre Vorteile von denen auch Ihre Kunden profitieren:
- ✔ **Kostenbewusste Fahrzeuginhaber, die eine effektive Reinigung einem kostspieligem Austausch vorziehen**
  - ✔ **Umweltbewusste Kunden, die besonderen Wert auf Kraftstoffverbrauch und Schadstoffausstoß legen**

Im Vergleich zur Reinigung eines ausgebauten DPF oder zum Austausch des DPF – mit den Produkten von KENT profitieren Sie neben einem perfekten Ergebnis auch von einem geringeren Aufwand, einer Zeitersparnis und niedrigeren Kosten:

## DPF-Reinigung mit KENT

**DAUER:** nur 1 Stunde

1. Einfache Reinigung des DPF im eingebauten Zustand

**KOSTEN FÜR DEN KUNDEN:**  
weniger als 100 €



## DPF-Reinigung inkl. Ausbau

**DAUER:** bis zu 1 Woche

1. Ausbau und Versand zu einem DPF-Reinigungsservice
2. Reinigung des Filters
3. Rückversand
4. Wiedereinbau des DPF
5. Wenn nötig, Ersatzfahrzeug für bis zu 1 Woche

**KOSTEN FÜR DEN KUNDEN:**  
250 € bis 500 €



## Kompletter DPF-Austausch

**DAUER:** ca. 2 - 8 Tage

1. Bestellung des neuen DPF
2. Ausbau DPF
3. Einbau neuer DPF
4. Wenn nötig, Ersatzfahrzeug für bis zu 1 Woche

**KOSTEN FÜR DEN KUNDEN:**  
häufig über 1.500 €



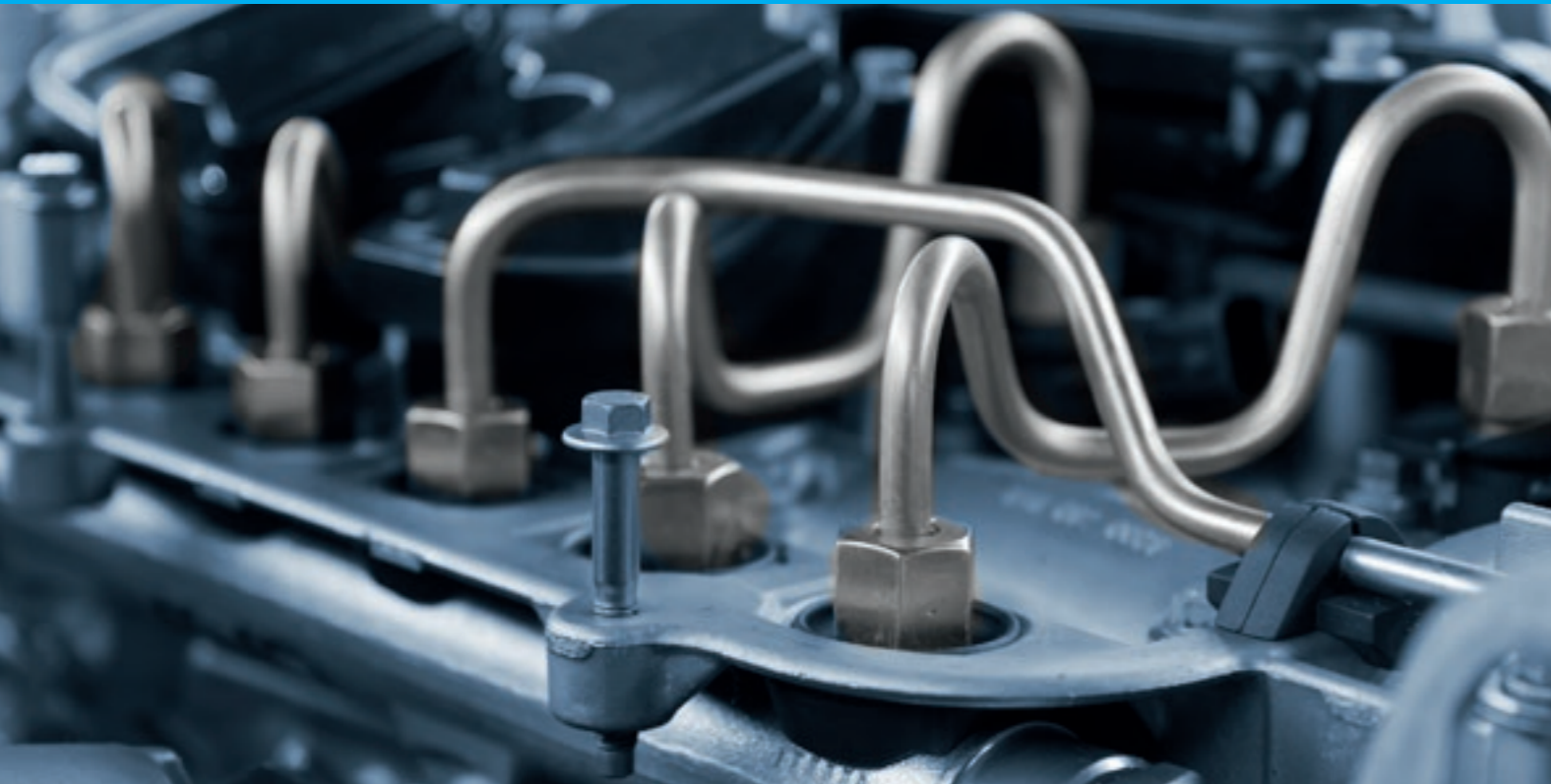

## Spezielle Additive zur Kraftstoffverbesserung

Diesel & Hybrid

### Diesel Anti-Wax 2

Diesel Anti-Wax 2 ist ein multifunktionelles Additiv für Dieseldieseltstoffe, inkl. Bio-Dieselt, zum Schutz vor Versulzen des Dieselt in Fahrzeugen, Lager- und Maschinentanks.

- ✓ Enthält Verbesserer für das Kaltfließverhalten auf Polymer-Basis – verhindert das „Versulzen“ von Dieselt bei niedrigen Temperaturen bis -28°C
- ✓ Dispergiert und emulgiert Wasser und Ablagerungen – schützt Lager- und Kraftstofftanks gegen Korrosion
- ✓ Verbrennt nahezu rückstandsfrei – nur minimalste Ascheablagerungen
- ✓ Reinigt Einspritzdüsen und Ventile – zur Verbesserung des Motorleistung
- ✓ Enthält Anti-Oxidantien und schmierende Additive – verbessert die Kraftstoffstabilität

Artikel-Nr. 86594  
Artikel-Nr. 86595

1 Liter Dose  
5 Liter Kanister



### Fleet Treat 950

Flüssiges Mittel zur Behandlung von durch Wasser und organisch verunreinigten Kraftstoffen, speziell formuliert für alle Arten von Kraftstoffen und insbesondere für solche mit hohem Ethanolanteil.

- ✓ Absorbiert und stoppt Wasser, Schmutz, Gummi und andere Rückstände im Kraftstoff – zerstört die Ursache der Verunreinigung
- ✓ Beseitigt die Ursache von Korrosion – schützt das Kraftstoffsystem vor Korrosion
- ✓ Verbrennt mit minimalem Rückstand – kein Einfluss auf die Kraftstoffleistung
- ✓ Reinigt Ventile und Injektoren – verbessert die Motoreffizienz
- ✓ Enthält weder Petroleum noch Diesel – keine steuerlichen Auswirkungen
- ✓ Beschädigt nicht den Katalysator – für Diesel- und Benzinmotoren geeignet

Artikel-Nr. 86100  
Artikel-Nr. 86101

250 ml  
5 Liter

Flasche  
Kanister

Absorbiert schnell und effektiv Wasser im Kraftstoff

Beseitigt die Ursache von Korrosion

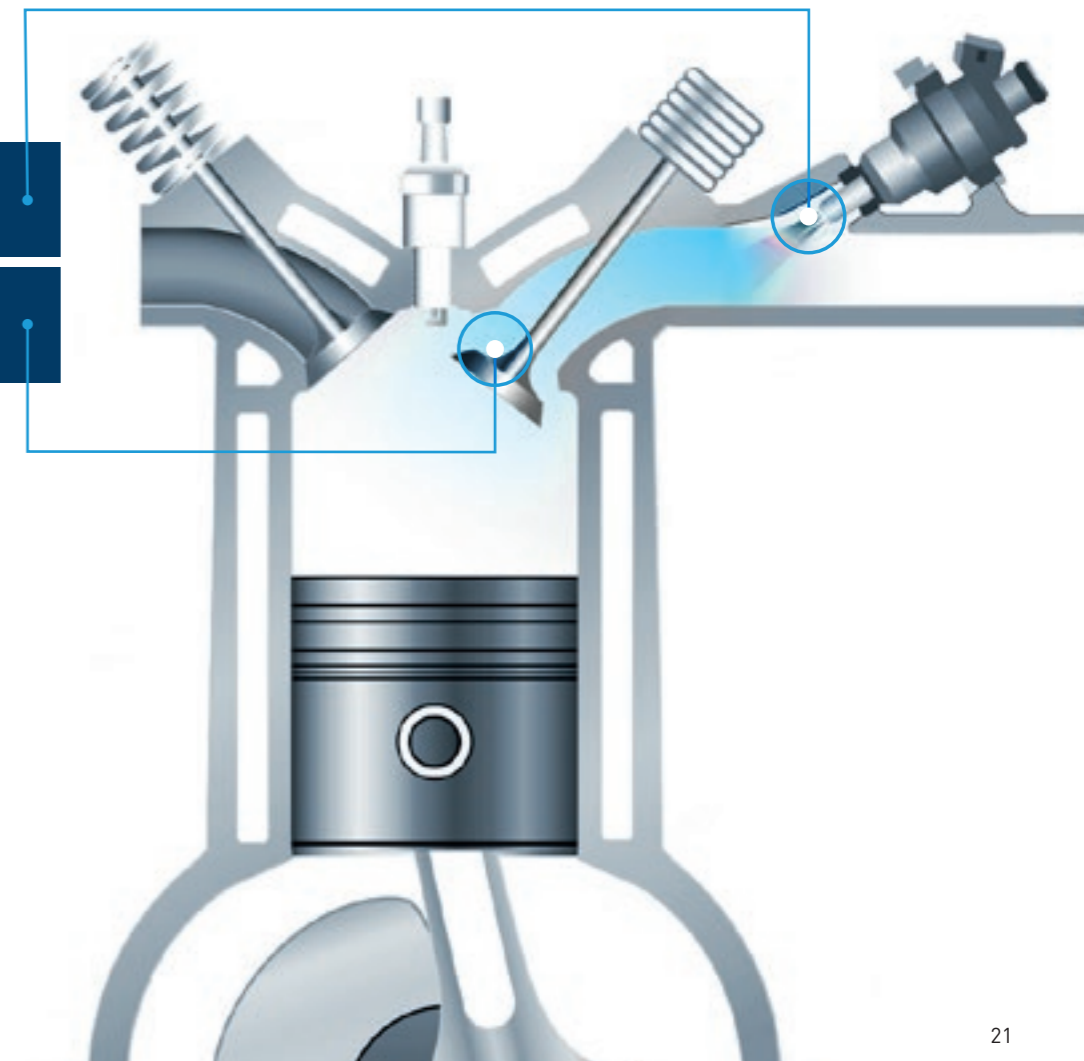



Motor



Gebriebe



Kühl-  
system



Benzin  
inkl. Hybrid



Benzin &  
Diesel  
inkl. Hybrid



Diesel  
inkl. Hybrid

## Additive

Additive	Motor	Gebriebe	Kühl- system	Benzin inkl. Hybrid	Benzin & Diesel inkl. Hybrid	Diesel inkl. Hybrid	Beschreibung	Weitere Vorteile	Seite
<b>Oil Enhancer Plus</b> Verbessert die Ölqualität	✓						Speziell entwickeltes Öl-Additiv für alle Verbrennungs- und Hybridmotoren – auch mit moderner Start/Stop Automatik	Schafft Kundenzufriedenheit	11
<b>Engine Flush</b> Ölspülung mit fortschrittlicher Formulierung	✓						Eine Mischung aus hoch-raffiniertem Mineralöl, Schmiermittel-Additiven, Dispergier- und Reinigungsmitteln, pflanzlichen Estern und Emulgatoren	Spart Zeit und verbessert Ihre Arbeitsabläufe	10
<b>Engine Stop Leak</b> Schützt vor Öllecks an Motoren	✓						Additiv zu Revitalisierung von alten Motoröldichtungen, verhindert Leckagen, die durch alte und abgenutzte Dichtungen entstehen können	Mehr Einnahmen durch Erstbehandlung	14
<b>Gearbox Stop Leak</b> Schützt vor Öllecks an Getrieben		✓					Ein Additiv, das Getriebedichtungen revitalisiert und lästige Ölleckagen, die durch alte und abgenutzte Dichtungen verursacht werden, verhindert	Mehr Einnahmen durch Erstbehandlung	15
<b>Radiator Oil Emulsifier</b> Entfernt unerwünschte im Kühlsystem befindliche Ölbestandteile			✓				Eine innovative Mischung hochwirksamer Chemikalien, die ins Kühlsystem gelangtes Öl binden und ausschwemmen	Spart Zeit und verbessert Ihre Arbeitsabläufe	12
<b>Radiator Flush</b> Entfernt gelösten Kalk und Rost aus Kühlsystemen			✓				Eine Mischung hochwirksamer Chemikalien zur Entfernung von Oxidation und Korrosion aus dem Kühlsystem	Steigert Ihren Umsatz und schafft Kundenzufriedenheit	13
<b>Radiator Stop Leak</b> Dichtet Lecks und schützt das Kühlsystem			✓				Ein Kühlsystem-Additiv, das Lecks zuverlässig abdichtet und das System schützt	Steigert Ihren Umsatz und schafft Kundenzufriedenheit	15
<b>Petrol One Shot 2</b> Multifunktionaler Injektorenreiniger für das Benzineinspritzsystem				✓			Ein spezieller, effektiver und schnellwirkender Reiniger für Benzinmotoren	Schafft Kundenzufriedenheit	6
<b>Fuel Guard 2</b> Effektiver und schnellwirkender Reiniger für Benzin-, Diesel und Hybridmotoren					✓		Ein einzigartiges und leistungsstarkes Reinigungsmittel zur Pflege und Wartung des Kraftstoffsystems	Schafft Kundenzufriedenheit und Loyalität	5
<b>Fleet Treat 950</b> Behandlung von durch Wasser und organisch verunreinigten Kraftstoffen					✓		Flüssiges Mittel zur Behandlung von durch Wasser und organisch verunreinigten Kraftstoffe	Verbessert Ihre Arbeitsabläufe durch spezielle Anwendung	21
<b>Diesel One Shot 2</b> Universeller Reiniger und Schmiermittel für das Benzinverbrennungssystem						✓	Ein spezieller, effektiver und schnellwirkender Reiniger für Dieselmotoren	Schafft Kundenzufriedenheit	7
<b>Diesel Anti-Wax 2</b> Schützt Dieseldieselkraftstoffe vor dem Versulzen bei niedrigen Temperaturen und reinigt Dieseltanks						✓	Multifunktionelles Additiv für Dieseldieselkraftstoffe, inkl. Bio-Diesel, zum Schutz vor Versulzen	Steigert Ihren Umsatz aufgrund der speziellen Anwendung	20
<b>DPF Cleaner Ultra</b> Kraftstoffadditiv zur Unterstützung der DPF-Regeneration und zur Langzeitpflege						✓	Hilft bei der Regeneration von Dieselpartikelfiltern durch Senkung der Rußabbrandtemperatur	Steigert Ihren Umsatz und schafft Kundenzufriedenheit	18

## Reinigungsprodukte

<b>DPF Cleaner Foam</b> Reiniger für Dieselpartikelfilter im eingebauten Zustand						✓	Reiniger zum Lösen von Kohlenstoff- und Ascherückständen in Dieselpartikelfiltern	Spart Ihren Kunden Zeit und Geld	17
<b>One Shot</b> Schnellwirkendes Lösungsmittel zum Reinigen und Lösen von blockierten Drosselklappen				✓			Ein sehr kräftiger und schnellwirkender Reiniger für die Luftansaugseite von Benzineinspritzsystemen und Drosselklappen	Spart Zeit und verbessert Ihre Arbeitsabläufe	8
<b>One Shot 2</b> Schnellwirkendes Lösungsmittel zum Reinigen und Lösen von blockierten Drosselklappen <b>TULUOLFREI</b>				✓			Ein sehr kräftiger und schnellwirkender Reiniger für die Luftansaugseite von Benzineinspritzsystemen und Drosselklappen – <b>TULUOLFREI</b>	Spart Zeit und verbessert Ihre Arbeitsabläufe	9

